

学校との連絡について

アプリ(すぐる)をダウンロードし、本日配付したIDでご登録をお願いいたします。

連絡システム(VISOR)

すぐる by SUGUMAIL

※2024年度から横浜市で運用開始

- ・保護者と学校とのやりとりを一括で行うことができます。

2月中までの登録をお願いします。

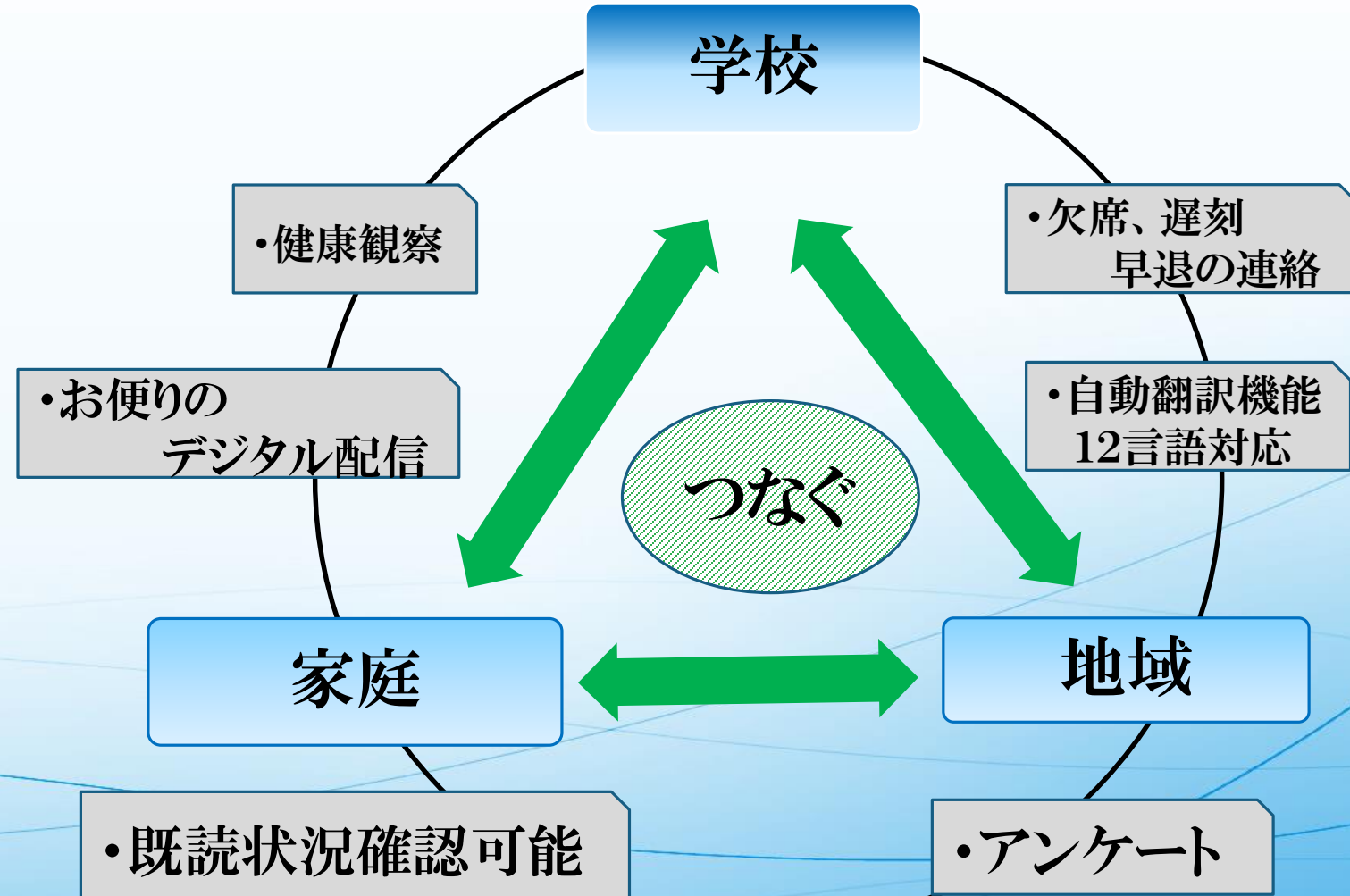
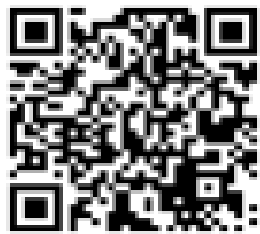
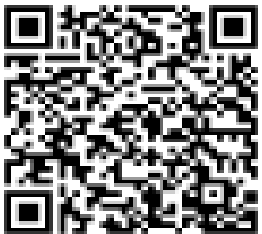

もうすぐ 1年生☆彡

～新入学説明会～



横浜市立保土ヶ谷小学校

本日の流れ

- ① 入学説明会（学校より）
- ② PTAより
- ③ 図書ボランティアより
- ④ 「小学生の朝の居場所づくりモデル事業」の実施について
- ⑤ 放課後キッズクラブより

本校教育目標 「ほっとな みらいへ 3C」

学校教育目標



- ①自分(じぶん)
- ②他者(たしゃ)
- ③地域(ちいき)

「ほっとな未来(みらい)へ3C(すりーしー)！」

ほっと HOT
ホッと ほどがや

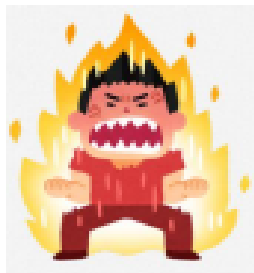

① **C**reative ⇒ クリエイティブ(そうぞうしよう)

② **C**hallenge ⇒ チャレンジ(ちょうせんしよう)

③ **C**ommunication ⇒ コミュニケーション
(かかわりあおう)

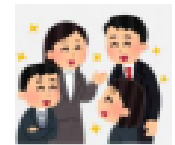

学校行事について

4月10日（木） 1年生懇談会 14時から

4月11日（金） 給食開始

4月17日（木）～22日（火） 個人面談

5月24日（土） 全校なかよしスポーツ祭（運動会）
※午前中開催



3月中旬に
年間行事予定表を
すぐーるにて
配信予定



学校生活について

◎登校について

- ・ランドセルで登校し、通学路を守りましょう。（※通学路マップ参照）
- ・登校時間は**8時10分～8時20分**

◎下校について

- ・4・5月は、**4時間授業**
給食後に下校 **13時30分**
- ・6月以降は、
月・火・木 **5時間授業 14時30分**
水・金 **4時間授業 13時30分**

横浜市立保土ヶ谷小学校 年 組時間割

	月	火	水	木	金
	登校時間 8:10～8:20		8:10～8:20		
	朝の会 8:25～8:30		朝会・集会のある日は8:25		
8:30	朝会	スキル	スキル	読書タイム	児童集会
8:45					
1校時					
9:30					
2校時					
10:15	中 休 み 				
10:45					
3校時					
11:30					
4校時					
12:15	給 食 				
13:00	昼 休 み 				
13:15	そうじの時間				
13:35					
5校時					
14:20	(5校時授業の場合) 帰りの会 → 14時30分下校				
14:30					
6校時					
15:05					
15:15					
15:20					

<木曜日の日課表>

※クラブの日はそうじはありません。かんたん掃除です。クラブの日のみ14:15下校になります。

※欠席の場合は、8時までに**すぐーる**の「遅刻・欠席連絡」にてご連絡をお願いします。
8時以降は電話にてご連絡ください。 <電話番号> 332-7095
また、遅刻・早退の際は**保護者の付き添い**が必要です。

通学路について (資料：通学路マップ)

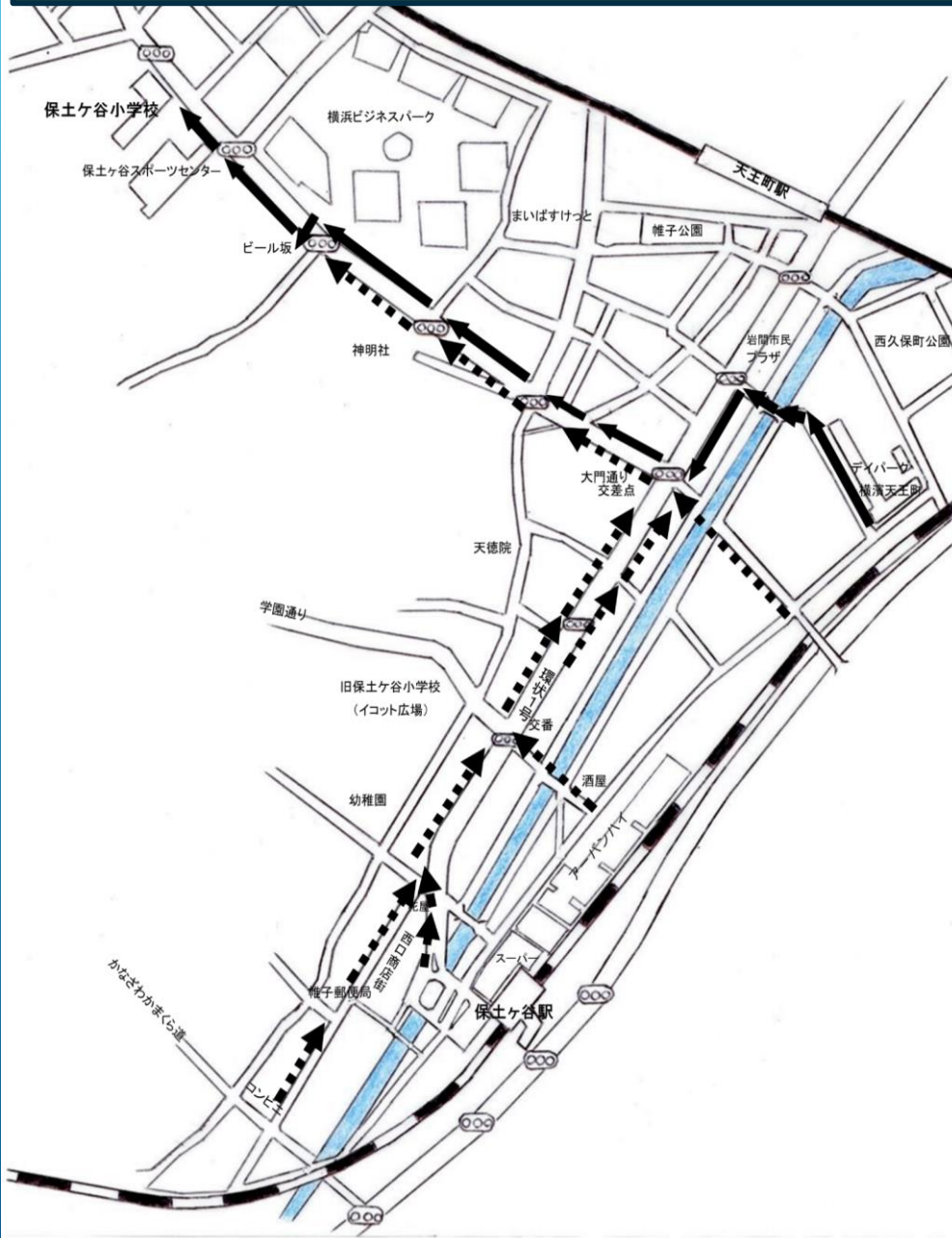

- ・ 実線、点線が通学路です。
- ・ 家からなるべく近い道を通って通学路に出るようにしてください。

※次ページから**登下校時に使う横断歩道**についての説明になります。

矢印は、登校時のものです。

横断歩道について①

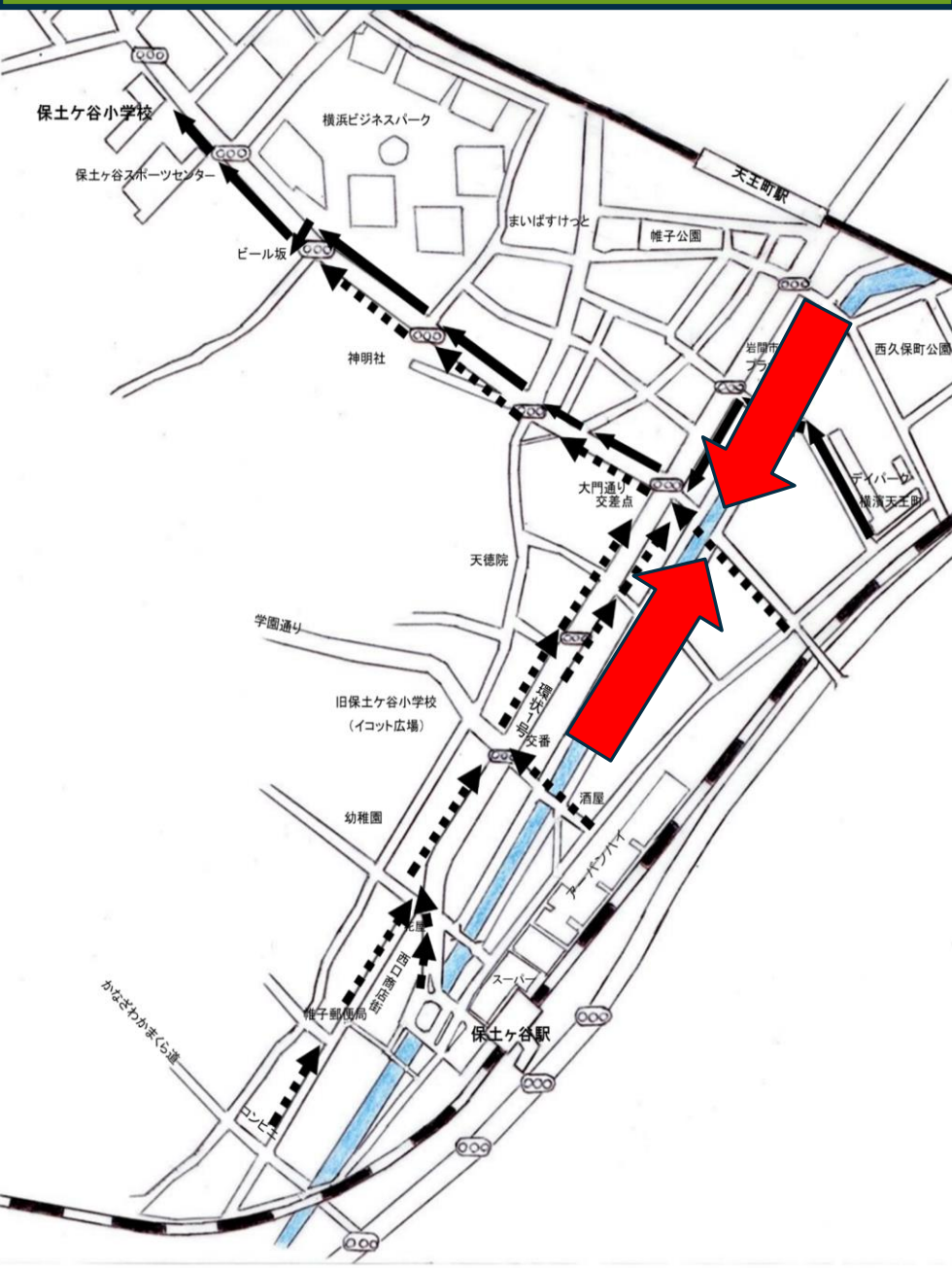

テイパーク方面



岩間町
西久保町方面

横断歩道について②

アーバン・岩井方面

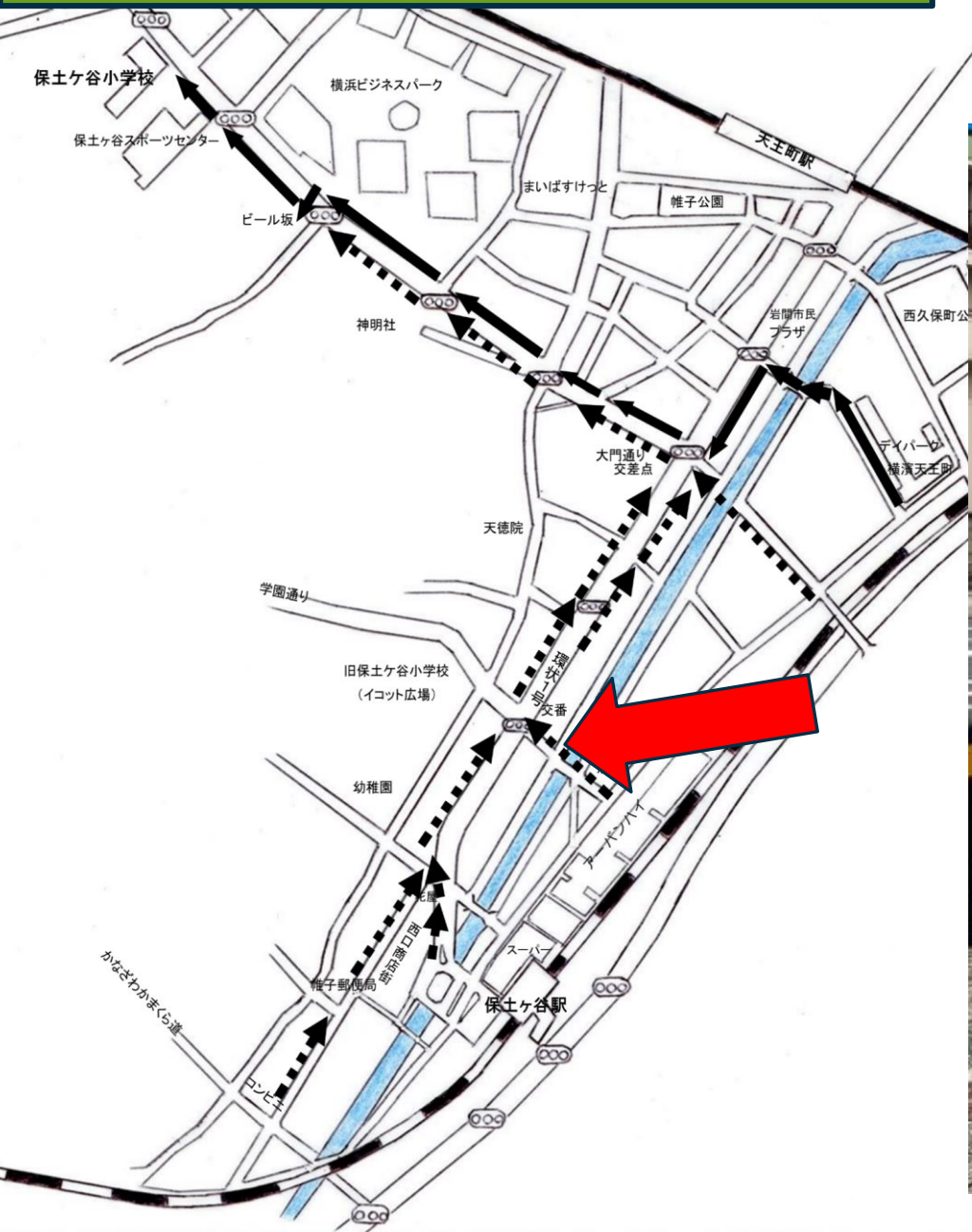

交番前の横断歩道を渡ります。

横断歩道について③

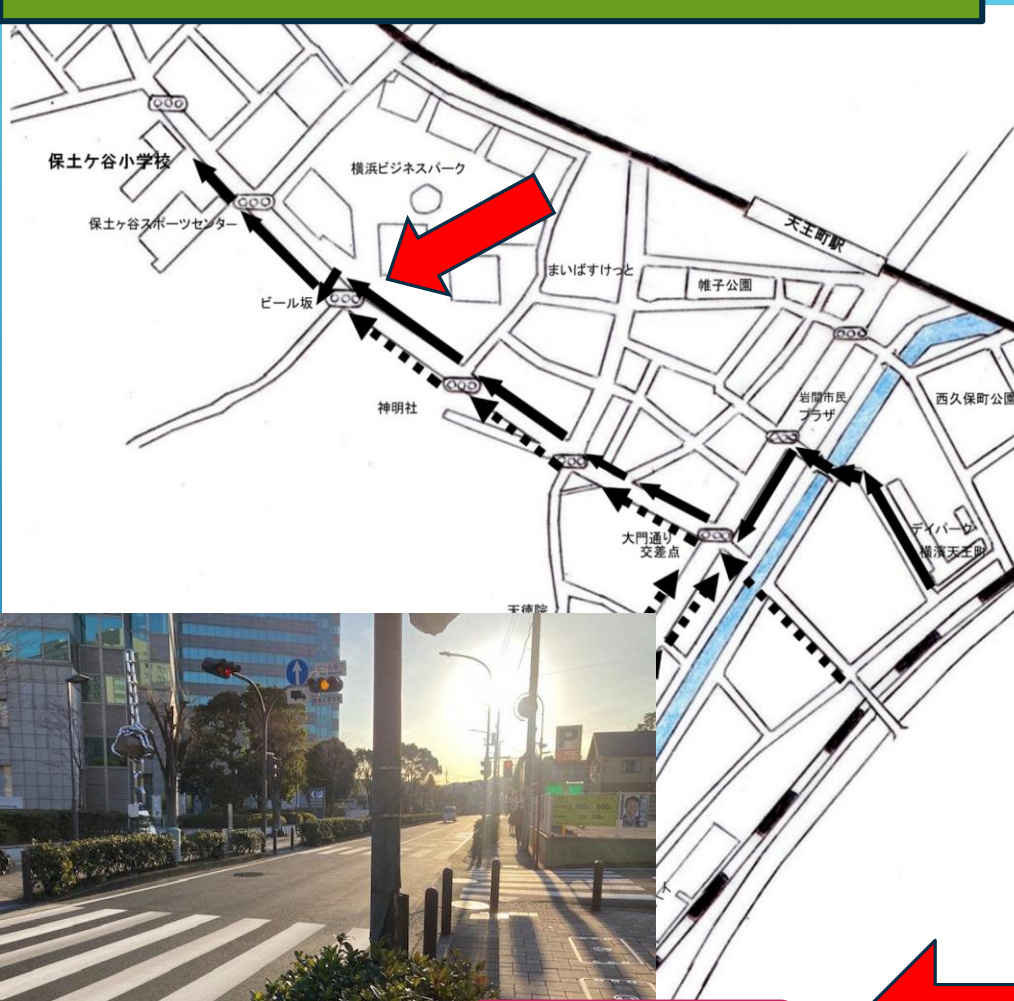

合流地点

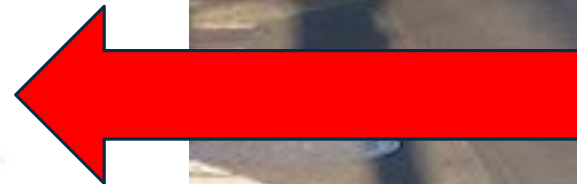

天王町方面は、「ビール坂」で横断します。

◎ 入学式について

▶日時 令和7年4月7日（月）

▶開式 10時

▶受付 9時20分から9時40分

▶※保護者用の**名札を着用して**ご参加ください。

2/7（本日配布）のPTA配付資料内に入っています。

不足分は当日、受付にてお渡しします。

▶※時間厳守でお願いいたします。



<持ってきていただくもの>

提出物

- ①就学および健康診断のお知らせ（就学通知書）
- ②児童個票
- ③児童保健調査票
- ④横浜市立学校児童・生徒心臓病調査票
- ⑤PTA参加申込書
- ⑥預金口座振替依頼書
- ⑦PTA活動記録カード
- ⑧PTA委員希望調査票

※⑦⑧については、PTA関係一式書類に入っています。

※受付にお渡しください。就学通知書はその場で返却いたします。

赤字のものは **2/7 本日** お渡ししています。入学式に記入して、お持ちください。



持ち物 2つのみ

- ・ランドセル（教科書などの配付物を入れて持ち帰ります。）
- ・上履き（保護者の方もご持参ください。）

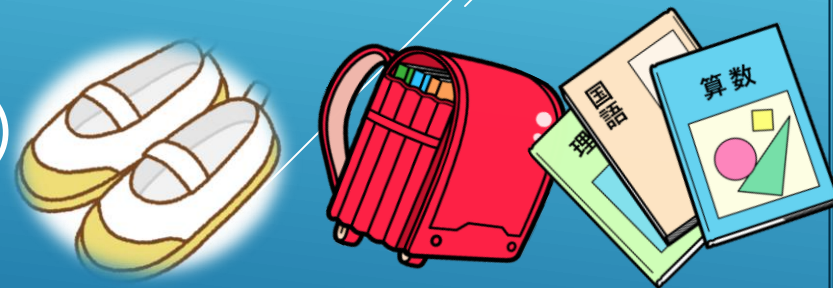

入学前に準備していただくもの

赤字は一括購入品です

文房具類 教科書

○筆箱・筆記用具

・鉛筆5本程度 (Bか2B)

かきかたえんぴつ (4B)

赤青鉛筆、消しゴム

※なるべくキャラクターなどの絵がないもので、鉛筆が固定されるもの。

・下敷き (なるべく絵がないもの)



○道具箱

※学校の机の中に入れます。

クレパス、クーピー、名前ペン (油性)

フェルトペン (太細2本)、のり (液体)

工作用はさみ (キャップ付き) ※学校で管理します
小さなセロテープ、折り紙 (20枚程度になるように
各色を選び、チャック付きビニールに入れる。)

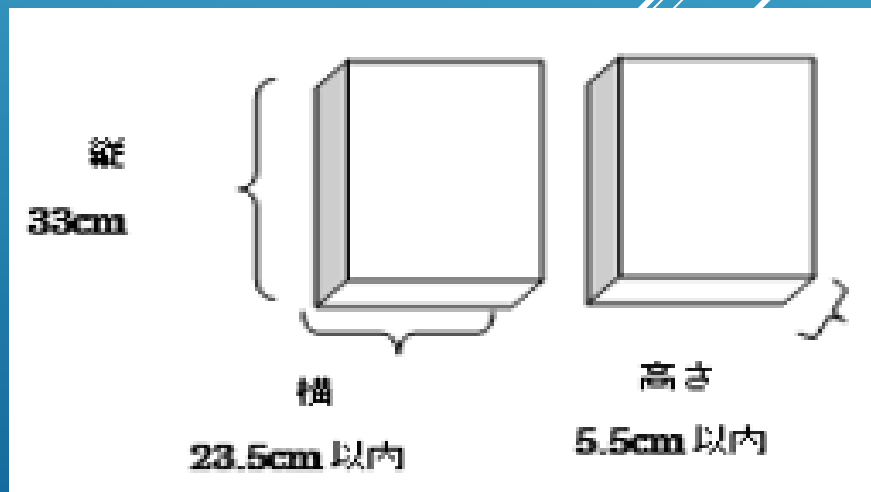

○体育着袋・体育着・赤白帽子

- ・体育着袋・・・ゆとりのある大きさを、ひもでしぼるタイプのもの
(脱いだ洋服も入れます。)
- ・体育着・・・白の体操シャツ、紺または黒のショートパンツ
- ・赤白帽子・・・つばのあるもの



ラベル等に記名
してください

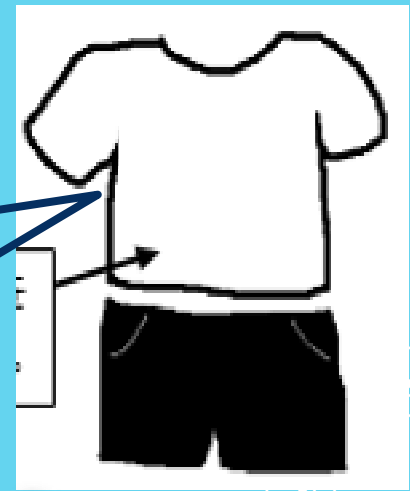

名前



○上履き・上履き袋

- ・上履きは、図のようなものを使用してください。
- ・指のあたりとかかとの部分に、ひらがなフルネームで
記名してください

○給食袋

・白衣用帽子、給食用口ふきタオル1枚、マスク

※ランドセルに予備用マスクを3枚ほど。
(チャック付きビニール袋)



○雑巾（1枚）・

雑巾かけ用 洗濯ばさみ

※写真のような大きめのもの
(1つ)

雑巾・洗濯ばさみにも記名



○月曜バッグ・音楽バッグ

・写真のような手提げを**2つ**。

①**体育着、上履き、白衣を入れるもの。**

②**音楽の教科書、吹き口など入れるもの。**



すべてのもちものに記名を！

学校納入金（学年費等）に関わる手続き

◎ 預金口座振替依頼書（学校納入金）

口座振替を希望する金融機関でお申し込みください。

WEB手続き不可

R6は、年間10000円。学習で必要な教材を購入するためのものです。

4月に決定した金額をお伝えします。

※学校への書類提出が必要です。

4/7（月）入学式提出

預金口座振替依頼書・自動払込利用申込書 (収・加) (金融機関・ゆうちょ銀行用)

西暦 年 月 日

私は、下記の収納代行会社から請求された金額を私名義の下記預金口座から預金口座振替によって支払うこととしたいので、預金口座振替規定を承諾の上依頼します。

収納代行会社 浜銀ファイナンス株式会社

以下の金融機関

フリガナ	口座名義人	金融機関印
ゆうちょ銀行	銀行・信金・信組 農協・労金	本店支店 1. 普通 2. 当座
預金種目 (印)	口座番号	

ゆうちょ銀行

フリガナ	口座名義人	金融機関印
ゆうちょ銀行	種目コード	契約種別
1 6 6 3 0 1		
記号	番号	
0 の		

私込先口座番号 0 0 2 4 0 - 7 - 6 3 4 1 0 私込先加入者名 浜銀ファイナンス株式会社

金融機関使用欄

ご利用者名 (委託者の顧客のお名前)

委託者名 横浜市立保土ヶ谷小学校

委託者番号

振替日 3日 17日 27日

振替開始月 西暦 20 年 月 より

(民間金融機関・ゆうちょ銀行へのお願い)

- この口座振替依頼書・自動払込申込書に不備がありましたら、不備返却事由欄に○印をつけて浜銀ファイナンス株式会社サポート推進事業部（〒220-8613 横浜市西区みなとみらい3-1-1 TEL045-225-2325）へご返送ください。
- この口座振替依頼書を口座名義人が直接持参した場合は、2枚目(3-2)に確認印を押印のうえ(3-2)(3-3)を口座名義人に返戻してください。(ゆうちょ銀行は窓口での受付はできません。)

22.2.100.0005 (3-1)

学校給食費に関わる手続き

◎ 学校給食費

口座振替を希望する金融機関でお申し込みください。

学校給食費 口座振替による納付のご案内

学校給食費の納付は、口座振替による方法を原則としておりますので、この方法をご利用ください。
お申込みは、給食を食べる児童など、お一人につき一部の作成をお願いします。
本書記載の個人情報は、学校給食費の請求・管理以外の目的には利用しません。
※ 学校納入金（学年費等）とは別にお手続きを行っていただく必要があります。

お手続きは

口座振替依頼書の太線の枠内に、必要事項を記入し、金融機関にお届けの印を押印のうえ、口座振替を希望する金融機関の窓口でお申込みください。

必要なもの



その通帳の届け出印

引落しを希望する口座の通帳

記入例

① 金融機関（ゆうちょ銀行以外）の場合

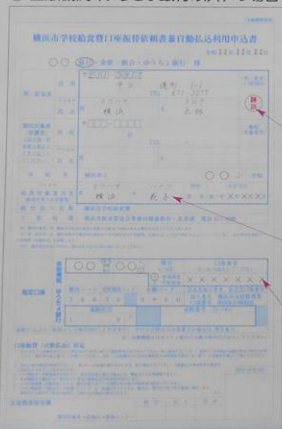

② ゆうちょ銀行の場合



保護者の皆様へ～学校給食費のお支払いについて～

学校給食費について

学校給食の食材の購入は、保護者の皆様からお支払いいただく学校給食費で賄われています。
◆ 小学校の場合は、年間50,600円を5月から翌年3月までの11回払い（月給4,600円）でお支払いいただきます。
◆ 特別支援学校の幼稚部・中学部・高等部の場合は、学校・学部により、学校給食費が異なります。
◆ 詳細は、5月中旬に配付いたします「横浜市学校給食費徴収額決定通知書」をご確認ください。

学校給食費のお支払いについて

学校給食費のお支払いは、口座振替によりお願いいたします。
WEB口座振替受付サービスまたは、一緒にお配りした「学校給食費口座振替依頼書兼自動払込利用申込書」に必要事項をご記入のうえ、口座振替を希望する金融機関等の窓口へ直接お申込みください。
◆ WEB口座振替受付サービスと所定の形式による申請をご利用し、どちらの方法により口座振替申請を行ってください。
◆ 保護者一人ひとりに、WEB口座振替受付サービスの入力または、学校給食費口座振替依頼書兼自動払込利用申込書の作成が必要です。
◆ 学校納入金（学年費等）とは別にお手続きが必要ですのでご注意ください。

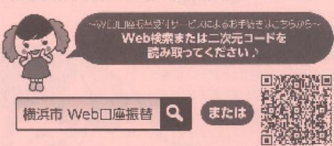

自宅等でスマートフォンやパソコンなどを利用してお手続きができて、一層の時間を除きいつでも口座振替登録が可能になります。対象金融機関は横浜市ホームページをご覧ください。

次の期間内にWEB口座振替受付サービスまたは金融機関等の窓口でお手続きをお願いします
令和7年2月3日(月) から 令和7年3月7日(金) まで

口座振替の実施日について

口座振替日は、5月から翌年3月まで（8月を含みます。）の毎月29日（2月は末日）です。
◆ 振替日が休日または金融機関休業日の場合は、翌営業日に口座振替を実施します。
◆ 振替日の前日までに振替口座へのご入会をお願いします。

令和7年度 学校給食費口座振替日			
	振替日		振替日
5月期	5月29日(木)	11月期	12月1日(月)
6月期	6月30日(月)	12月期	12月29日(月)
7月期	7月29日(火)	1月期	令和8年1月29日(木)
8月期	8月29日(金)	2月期	令和8年3月2日(月)
9月期	9月29日(月)	3月期	令和8年3月30日(月)
10月期	10月29日(水)		



WEB手続き可 3月7日(金)までに手 続きを お願いいたします。 ※学校への提出は 必要はありません。

☆説明会スライド

☆入学にあたって

☆学校スタンダード

※学校ホームページ・すぐーる
に掲載予定です。