

# 「わくわくあくわ」の輪を広げる 学校保健活動



平成30年1月18日  
横浜市立阿久和小学校

# 横浜市立阿久和小学校



- ★横浜市西の玄関口「瀬谷区」
- ★児童数 124名 単級
- ★学区区域 県営阿久和団地
- ★外国籍3割 国際色豊か

わくわくあくわ



あいさつから  
輪を広げる子

工夫して  
学び続ける子

わたしもあなたも  
命を大切にする子



# 学校経営における学校保健活動

横浜市立 阿久和小学校

平成29年度版

中期学校経営方針

(平成28～30年度)

重点取組分野	取組目標	具体的取組
<b>確かな学力</b> 担当 研究部	基礎的・基本的な内容の定着を目指し、継続して粘り強く学ぼうとする意欲を高める。国際教室の充実を図り、指導体制や環境を整える。	・わくわくチャレンジタイム(習熟度別学習)・あくわ式漢字検定など個の能力に応じた学習を取り入れ、児童が見通しをもって主体的に取り組み、基礎的な学力の向上を目指す。 ・家庭や関係機関と連携しながら学校外学習の拡充を図る。学校司書やICTを活用し、情報活用の実践力を育てる学習を実践していく。
<b>豊かな心</b> 担当 人権・図書館	良さを認め、共に支え合い、高め合う人間関係を築き、自己有用感や自己肯定感がもてるようにし、自分に自信をもって行動できるようにする。	・図書館司書教諭による授業支援、学校司書やボランティア、市立図書館と連携を図り、豊かな心を育てる読書活動を推進する。・道徳の充実を図り、年1回以上家庭・地域に公開する。・YPアセスメントを年2回実施し、児童の実態や変容を把握する。社会的スキル横浜プログラムを月1回以上行い、人間関係づくりをする。・全校で取り組む音楽活動を通して、情操を育成する。
<b>健やかな体</b> 担当 体育部・保健部	日常の教育活動、学校行事を通して、心身の健康・安全について理解、実践し、自己管理できる力を高め、健康でたくましい子を育成する。	・安心・安全でおいしい給食を提供し、食育を推進する。体育の授業を充実させることにより、集会活動や休み時間や放課後遊びを通して健やかな体づくりに取り組む。・食育・保健教育を充実させ、委員会活動や学校保健委員会を通して、健やかな身体づくりを日々意識できるように環境を整える。
<b>教育課程 学習指導</b> 担当 教育課程・教育評価	基礎的・基本的な内容の理解、定着を図るために、子どものつまずきや実態を分析し、授業の工夫、改善を行う。	・教育活動主体を通して言語活動の充実を図り、喜んで楽しみながら書ける子を育てることにより「書く力」を付けていく。教科・領域に捉われず「書く力」に焦点を当てた研究授業を実施し、授業力の向上を目指す。・4～6年生の算数科において、習熟度別学習指導を行い、学びが継続し、中学校に繋げられるように学習指導の強化を図る。
<b>いじめへの対応</b> 担当 児童指導委員会	いじめをぜったいにゆるさない学校、多文化共生の理念に基づいた人権教育を推進し、「誰もが」「安心して」「豊かな」学校生活を過ごせるようにする。	・「あくわスタンダード」を基準に、家庭、地域、関係機関等との連携を強化し、一丸となって「いじめをゆるさない」風土をつくる。・規範意識を高め、組織を確立していく。・職員、さらには保護者の専門性や長所、創意工夫を活かした、

組織的な教育活動として推進する。

- ・心身共に健康でたくましい子どもを育成するために、学校と家庭、地域、関係機関等との連携を図る。
- ・風通しの良い、信頼に応える学校づくりを推進する。

## 小中一貫教育

いずみ野中学校 ブロック : いずみ野中学校、新橋小学校

# みんなが「わくわく」する学校づくり

わくわくあくわ

健康な心と体  
日常の生活リズム



学校保健活動の柱

- ★組織を生かした活動の充実
- ★意図的・計画的な健康教育の実践
- ★子どもに関わる全ての人が連携



# 組織を生かした活動の充実

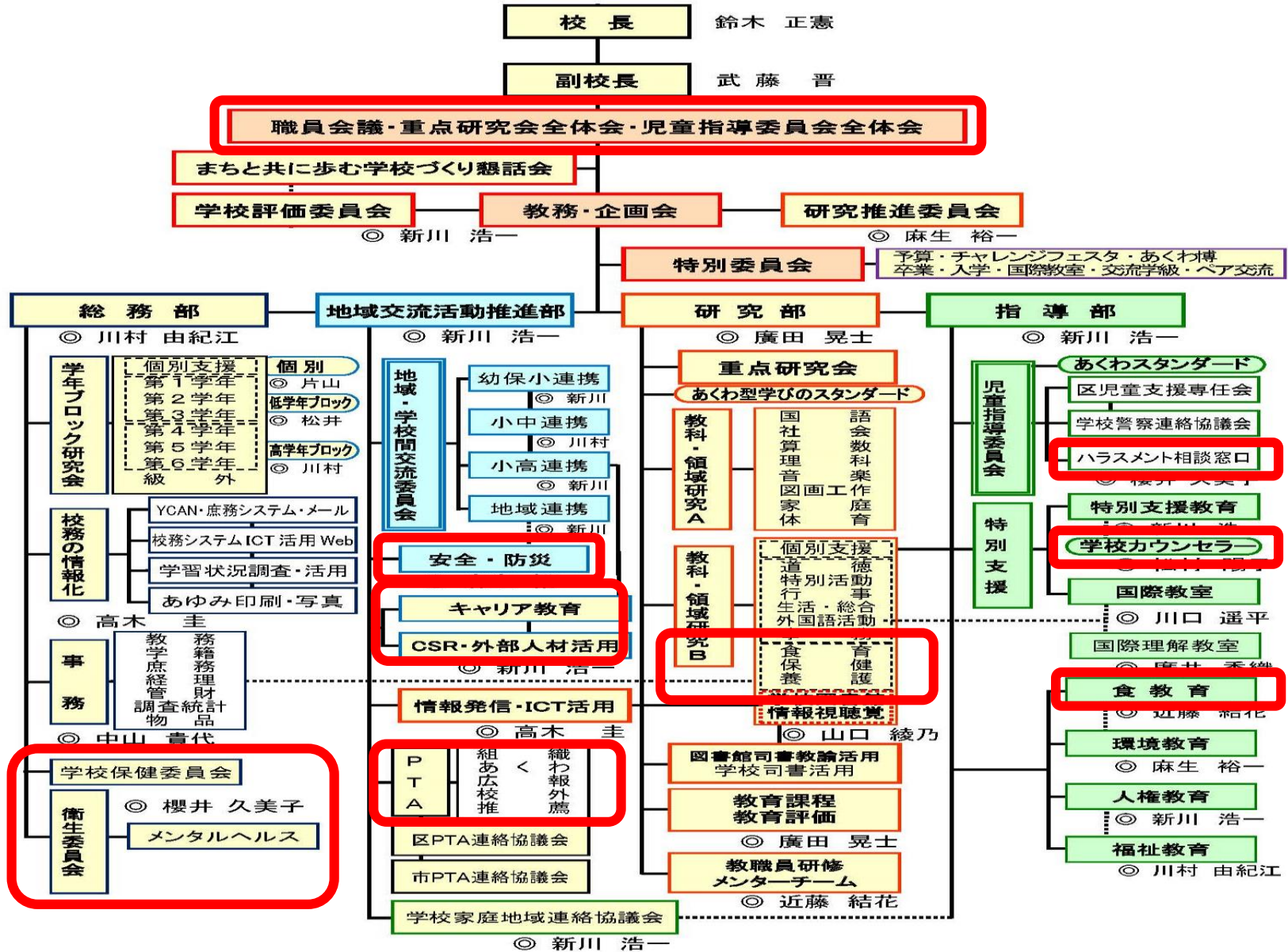

# 組織を生かした活動の充実

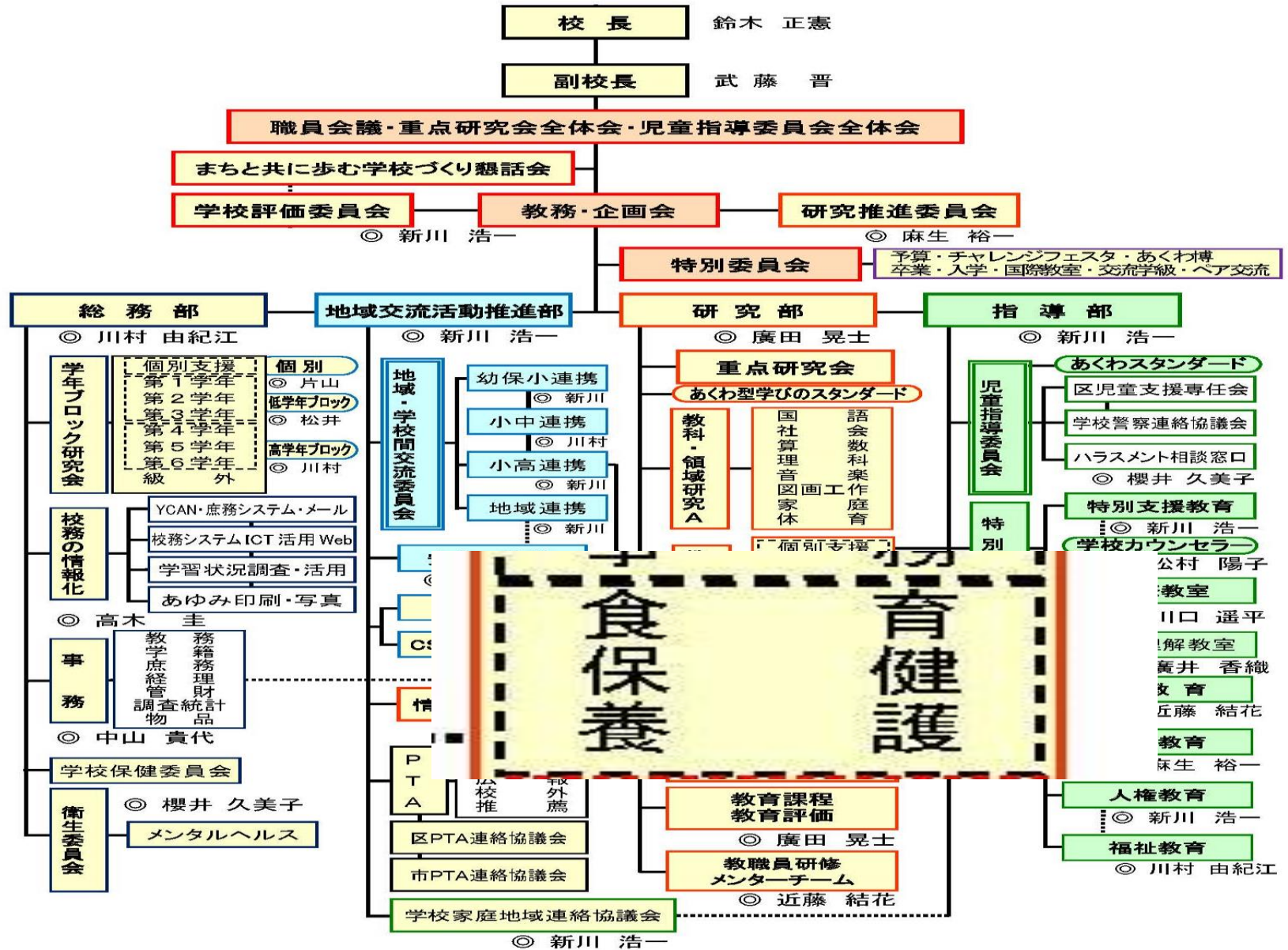



# 意図的・計画的な健康教育の実践

## ★学校保健委員会

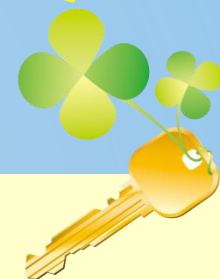

＜年間テーマ＞

生活リズムをしっかりと身に付けよう

早寝・早起き・朝ごはん



歯と口の衛生

目のはたらき

# 意図的・計画的な健康教育の実践

## ★ 日常生活の中で健康を考える



### 平成 29 年度 阿久和小学校 体育・健康プラン

**【中期学校経営方針「健やかな体」達成目標】**  
 ◎ 日常の教育活動、学校行事を通して、心身の健康・安全について理解、実践し、自己管理できる力を高めています。安心・安全でおいしい給食を提供し、食育を推進します。

**<児童生徒の体育・健康面の姿>**

- ・ 全国平均や市の平均に比べ、どの種目もかなり劣っている
- ・ 朝食摂取率が低く、給食が一日の活動のエネルギーになつていない
- ・ 保護者が生活に追われ、深夜に帰宅することが多く、基本的な生活リズムが崩れている
- ・ 寝不足や食事をとっていないので、保健室に体調不良を訴える児童生徒が増えている



**<体育・健康に関する指導の目標・方針>**

- ・ 体を動かすことの喜びや楽しさを知り、進んで生活の中に取り組むようになる
- ・ 規則正しい生活習慣を身につけようとする
- ・ 目標に向かって努力し、達成感を味わう
- ・ 生活の中で友達とふれあい、互いに伸びようとする

**教科**

《体育科・保健体育科での取組》

- ・ 体育科では、体づくり運動に重点をおき、児童が運動の楽しさや喜びを実感し、運動の日常化につなげられるよう体育学習の充実を図る。
- ・ 協力・公正などの態度を育てるとともに、健康・安全に留意して最後まで努力する態度を育てる。
- ・ 保健学習を養護教諭と連携をとりながら進めることで、より効果的な指導を行えるようにする。

《他教科での取組》

「生活科」：遊びの工夫・安全な生活  
 「理科」：体のしくみ・生命 「家庭科」：栄養と食べ物・健康 「道徳」：チームプレー、ルール等体育の特定に応じた道徳教育

**課外活動**

- ・ 運動部活動の推進(特別水泳 区球技大会に向けての朝練習)
- ・ 基本的な生活習慣の促進(学校保健委員会 給食委員会 歯磨き活動)

### 平成 29 年度 阿久和小学校 体力向上1校1実践運動

《名称》 体育的行事の充実  
 《ねらい》 体育的行事を児童が企画・運営し内容と充実を図り、運動の楽しさを味わわせ、体力の向上を図る。  
 《内容》

- ・ なわとびカードを配布し、自主的に運動をするよう促す。
- ・ チャレンジフェスタまでの取組を体育の発表の場と考え、当日まで運動をするように促す。
- ・ 「なかよしタイム」では、ベグループでの活動を行う。
- ・ 学年の発達段階に応じた保健・食育教育を 計画的に行う。
- ・ よりよい生活習慣が身につくよう、学校保健委員会の活動を充実させる。
- ・ 自校体操(あくわっ子体操)をチャレンジフェスタ時や、授業の準備運動の時に用い、体づくりの意識を高める。

指 標: ①行事後の振り返り「事前取組」「満足度」 ②なわとび集会を発表の場とする。





# 意図的・計画的な健康教育の実践

## ★日常生活の中で健康を考える



手洗い ピカピカめい人になろう



おとなになるって？パート1



バランスのよい食事を考えよう



作戦を立ててチーム力をあげよう

# 子どもに関わる全ての人が 連携する学校保健活動



学校

原幼稚園・保育園  
みなみ幼稚園・保育園

いずみ野  
中学校

地域

南部連合自治会  
阿久和団地  
第一・第二

松陽高校  
隼人高校

家庭  
PTA

瀬谷警察署  
学警連

企業CSR

子どもの  
健康

学校医  
学校歯科医  
学校薬剤師

スクールカウンセラー  
SSW

国  
神奈川県  
横浜市  
教育委員会  
西部学校教育事務所

瀬谷区役所  
福祉保健センター

西部児童相談所  
西部療育センター



# 子どもに関わる全ての人が連携

★学校医・学校薬剤師・学校歯科医は  
学校保健活動のパートナー

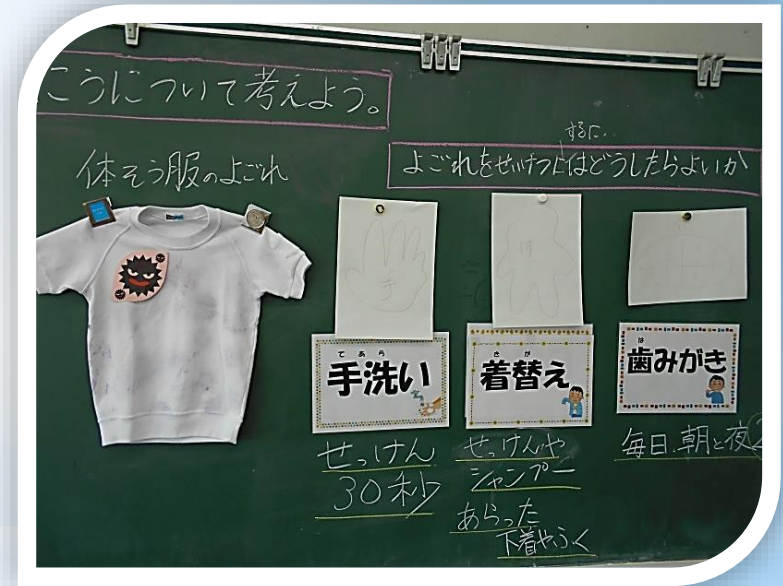

本校「まちと共に歩む学校づくり懇話会」委員も務める  
学校薬剤師さん。定期的に授業に入ってください。

# 子どもに関わる全ての人が連携



企業のCSR「からだ元気教室」



認知症理解教室



保護者・地域と合同防災訓練



オリンピックによる体育授業



# 子どもに関わる全ての人が連携



国土交通省によるバリアフリー体験



酪農家による乳しぼり体験



PTAと共に交通安全教室



PTA・地域と共に地域清掃活動



# 子どもに関わる全ての人が連携



松陽高校書道部生徒の学習支援



隼人高校生による学習支援



高校の文化祭で交流



PTA主催の国際料理教室



# みんなが「わくわく」する学校づくり

わくわくあくわ

学校保健活動  
チャレンジし続ける教職員

全教職員による地域訪問



幼・保・小合同研修会

# みんなが「わくわく」する学校づくり

わくわくあくわ

学校保健活動  
チャレンジし続ける教職員

学校環境の改善



マナーの習慣化



# みんなが「わくわく」する学校づくり

わくわくあくわ

学校環境の改善



安全の確保

# みんなが「わくわく」する学校づくり

わくわくあくわ

学校環境の改善

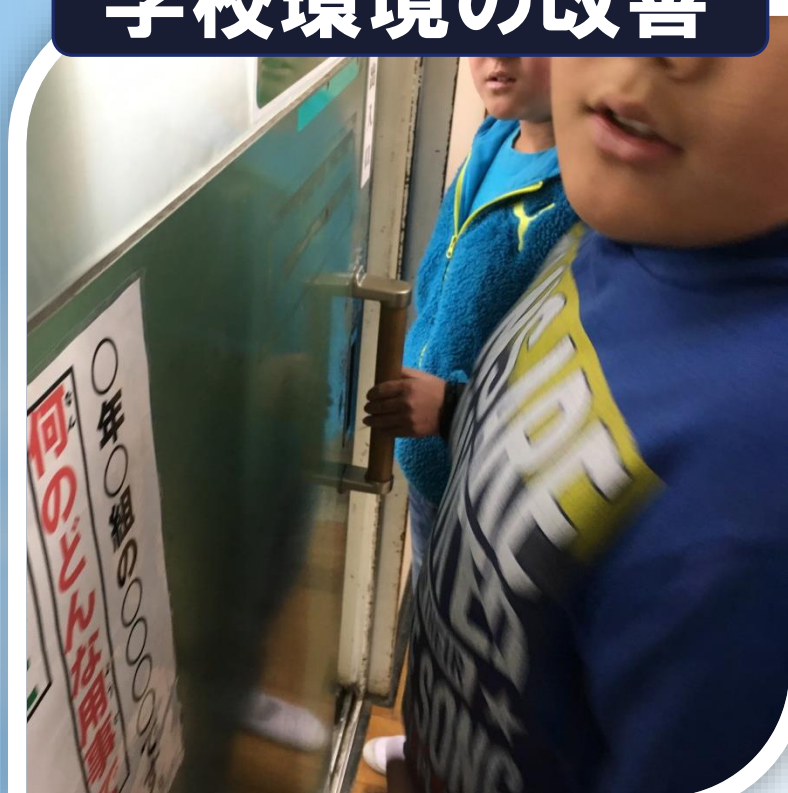

衛生面への配慮



ありがとうございました



横浜市立阿久和小学校